

LANGŲ IR DURŲ NAUDOJIMOSI TAISYKLĖS

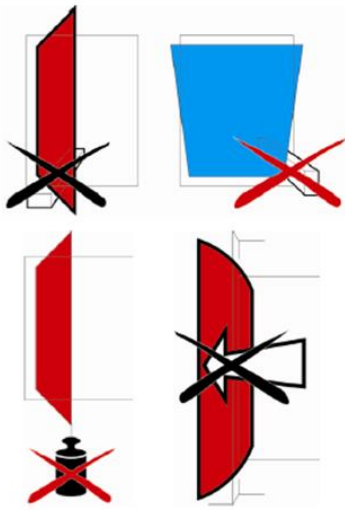

1. Langų ir durų furniturą, profilius, stiklus ir stiklo paketus būtina saugoti nuo chemiškai aktyvių medžiagų, tinko ar kitų statybinių šiukšlių.
2. Draudžiama, tarp gaminio staktos ir varstomų dalių kišti atramas ar kitokius gaminius uždaryti trukdančius daiktus.
3. Ant langų/ durų rėmo ir rankenų negalima kabinti įvairių daiktų, kurie gali papildomai apkrauti lango varčią.
4. Negalima palikti atidaryto lango/ durų be priežiūros, kadangi vėjo gūsiai gali išlaužti varčią.
5. Draudžiama ant gaminių klijuoti lipnias juostas ar kitas lipnias medžiagas, kurios gali chemiškai arba mechaniškai pažeisti konstrukcijų paviršių, jų sandarinimo tarpines ar varstymo mechanizmus.
6. Vengti langų/ durų paviršių sąlyčio su itin karštais daiktais

(lygintuvais, šildytuvais ir pan.).

7. Jei tarp furnitūros detalių atsiranda trintis ir langų/ durų varstymo mechanizmas veikia sunkiai, kliūva arba stringa - jį būtina sureguliuoti pagal gamintojo pateiktą reguliavimo schemą.
8. Langų/ durų varstymo mechanizmo eiga, priklausomai nuo gaminio dydžio, gali būti tolygi arba tampresnė, tačiau draudžiama sukti rankeną, kai mechanizmas yra užstrigęs.
9. Nustatant gaminio varčią į atidarymo arba vėdinimo padėtį, būtina atitinkamai pasukti lango/ durų rankenėlę (žr. 1 pav.). Draudžiama sukti rankeną ir keisti varstymo padėtis, jei langas/ durys yra atviros arba ne visiškai uždarytos.

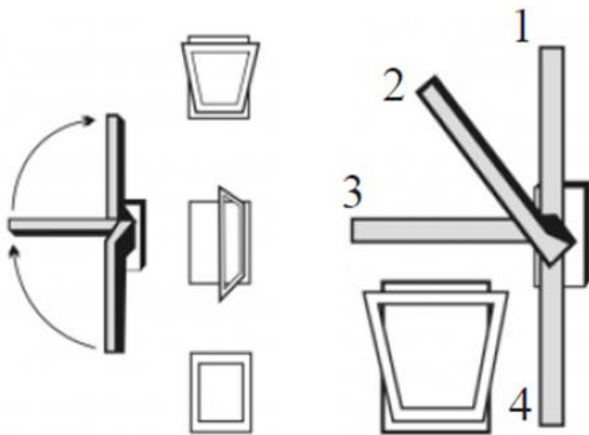

Pav. 1. Lango/ durų rankenėlės pasukimo reikšmės pagal lango varstymo padėtis:

1. Varčia atversta ventilacijai;
2. Varčia praverta mikroventilacijai;
3. Varčia atidaryta;
4. Varčia uždaryta.

1. Varčios atvertimo ventilacijai padėtis: lango rankenėlę pasukite iš apačios į viršų 180° kampu ir atverskite.
2. Mikroventilacijos atvertimo padėtis: lango rankenėlę pasukite nuo apačios į viršų 135° kampu.
3. Lango atidarymo padėtis: lango rankenėlę pasukite 90° kampu ir atidarykite.
4. Lango uždarymo padėtis: uždarykite langą ir lango rankenėlę pilnai nuleiskite žemyn.

10. Draudžiama smarkiai trankyti langų ar durų varčias . Langų/durų uždarymo metu gali būti jaučiama vibracija.
11. Siekiant išvengti galimų susižalojimų, rekomenduojame atkreipti dėmesį į galimus pavojus:
 - Susižalojimas privėrus pirštus tarp rėmo ir varčios;
 - Iškritimas pro atidarytą langą/duris;
 - Susižalojimas vėjo gūsiui staiga atidarant pravertą langą/ duris.
12. Langų ir durų naudojimas galimas tik laikantis jų techninės priežiūros taisyklių.