

LANGŲ IR DURŲ MONTAVIMAS

MONTAVIMO DARBŲ EIGA:

1. Paruošti gaminį montavimui

Pirmiausia būtina nuimti gaminio įpakavimo medžiagas: kartoninius kampus, polietileno plėveles, apsaugines profilių plėveles.

Siekiant užtikrinti aplink stiklo paketus sumontuotų distancinių kaladėlių padėtį, įstiklintus gaminius kelti ar nešti naudojant įrankius, pritvirtinamus prie stiklo, draudžiama.

2. Įtvirtinti gaminį angoje

Galimi keli staktos įmontavimo būdai:

2.1 Naudojant specialias tvirtinimo plokšteles

! Staktos tvirtinimui naudojamos cinkuotos plieno plokštelės, skirtos konstrukcijoms montuoti. Dėl jų įsigijimo teirautis gamintojo įmonėje arba pas įgaliotus atstovus.

! Tvirtinimo plokštelės pritvirtinamos prie gaminio staktos. Atstumai tarp plokštelių turi būti ne daugiau 70cm, o nuo vidinių staktos kampų ne daugiau nei 15cm.

! Prieš įstatant gaminį į angą, išlyginamas angos pagrindas horizontalioje plokštumoje. Išlyginimui naudojamos PVC arba impregnuotos medinės kaladėlės.

! Gaminys su pritvirtintomis plokštelėmis įstatomas į angą. Angos pagrindą išlyginančios kaladėlės turi būti po staktos kampais.

! Stakta mediniais ar plastikiniais pleištais įtvirtinama angoje ir išlyginama horizontalioje ir vertikalioje plokštumose. Svarbu, kad pleištai netrukdytų atidaryti įtvirtinto gaminio varčios.

! Kai staktos padėtis yra taisyklinga, tvirtinimo plokštelės prilenkiamos prie angokraščio ir pritvirtinamos viniakaiščiais, mūrviniais, medvarščiais. Skirtingose angose gali būti naudojami skirtingi varžtai. Dėl teisingo tvirtinimo varžtų parinkimo konsultuokitės jų prekybos įmonėse.

2.2. Naudojant inkaravimo varžtus

! Per lango staktos profilį išgręžiamos kiaurymės (žr. pav. 1 brėžinys) inkaravimo varžtams. Inkaravimo varžtų ir kiaurymių skersmuo turi būti vienodas (standartiniams gaminiams rekomenduotinas 10mm skersmuo).

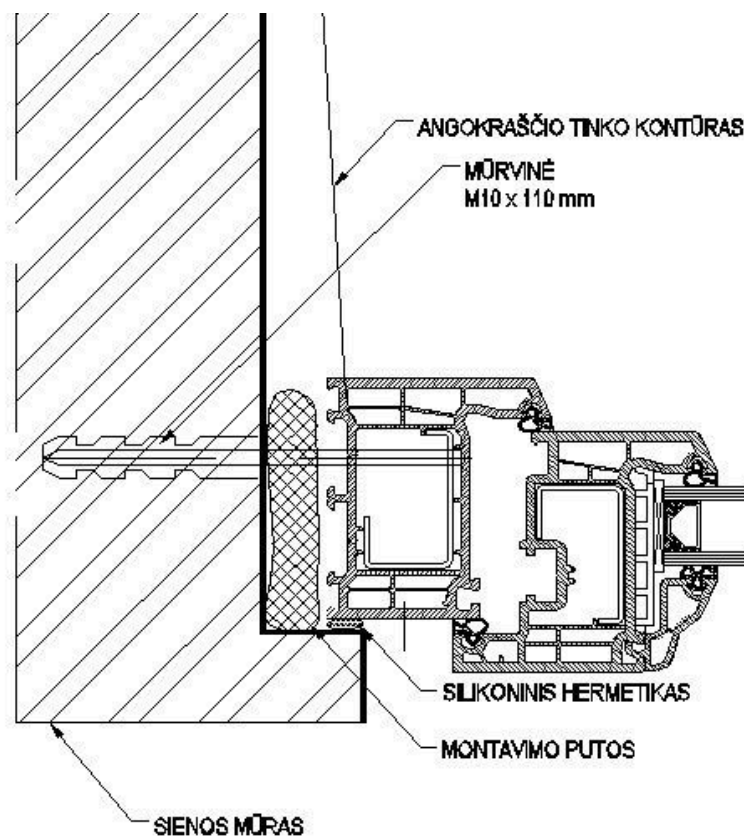

1 Brėžinys. Plastikinių gaminių tvirtinimas angoje, naudojant montavimo varžtus

- ! Tvirtinimo taškai turi būti išdėstyti kaip nurodyta anksčiau.
- ! Kai staktos padėtis yra taisyklinga, per kiaurymes išgręžiamos skylės angokraštyje. Reikia atkreipti dėmesį, kad angokraščiuose išgręžtų skylių gylis nebūtų per mažas.
- ! Per kiaurymes staktoje įkalami inkaravimo varžtai ir jais priveržiama stakta. Veržiant varžtus svarbu nedeformuoti (pertempti) staktos.
- ! Angokraščiai turi atlaikyti inkaravimo varžto išsiplėtimo jėgą, todėl dėl tinkamo varžtų parinkimo konsultuokitės jų prekybos įmonėse.

2.3 Kiti tvirtinimo būdai

- ! Tam tikrose situacijose tvirtinimui gali būti naudojamos didesnes apkrovas atlaikančios detalės, tokios kaip plieno kampuočiai, vamzdžiai ir pan. Detalių tipas, kiekis ir panaudojimo būdas parenkamas atsižvelgiant į veikiančias apkrovas.

3. Sureguliuoti gaminio varstymo mechanizmo

Gaminiams varstyti gali būti naudojama skirtingų firmų furnitūra (apkaustai). Jeigu jų sureguliuoti neįmanoma, būtina patikrinti ar gaminio padėtis yra taisyklinga. Jei staktos padėtis netaisyklinga, langą reikia įstatyti pakartotinai. Varstymo mechanizmo reguliavimą vykdykite kaip nurodyta toliau arba kreipkitės į Gamintoją (ar įgaliotą atstovą).

4. Atlikti angos sandarinimą

Į Angos sandarinimą rekomenduojama atlikti tam skirtais sandarikliais (putų poliuretanu).

Į Įvairių sandariklių savybės yra skirtingos, todėl dėl tinkamo jų parinkimo ir naudojimo konsultuokitės prekybos įmonėse. Atkreipkite dėmesį, kad sandariklis plėsdamasis nedeformuotų įtvirtintos staktos. Tvirtinant staktą tvirtinimo plokštelėmis rekomenduojama staktą iš vidinės pusės visom kryptim papildomai įveržti mediniais įtvirtinimais.

Į Sustingus sandarikliui reikia pašalinti įtvirtinimo pleištus ir galutinai užsandarinti pleiščių vietas. Sandarikliui sustingus pašalinkitei staktų įveržimo įtvirtinimus.

5. Galutinai sureguliuoti varstymo mechanizmą

Nustačius, kad varstymo mechanizmas veikia sunkiai arba stringa, reikia patikrinti, ar nėra staktos deformacijų. Jei stakta deformuota, būtina pašalinti jos deformavimo priežastį arba pakartotinai sumontuoti gaminį.

6. Atlikti angos hermetizavimą

Angą hermetinama išorėje visu staktos perimetru. Angai hermetinti naudojami specialūs silikoniniai hermetikai arba hermetizavimo tarpikliai. Langų hermetizavimui gali būti naudojamos ir specialios hermetizavimo juostos (difuzinės-hidroizoliacinės, butilo, aliuminio folijos ir pan.). Šių medžiagų savybės yra skirtingos, todėl dėl tinkamo jų parinkimo bei naudojimo konsultuokitės jų prekybos įmonėse.

7. Pritvirtinti vidines ir išorines palanges

Įvairių palangių montavimo technologijos yra skirtingos, todėl dėl jų taisyklingo montavimo teiraukitės palangių prekybos įmonėse. Rekomenduojama palanges pritvirtinti prie lango staktos ir sienos (žr. pav. 2 brėžinys).

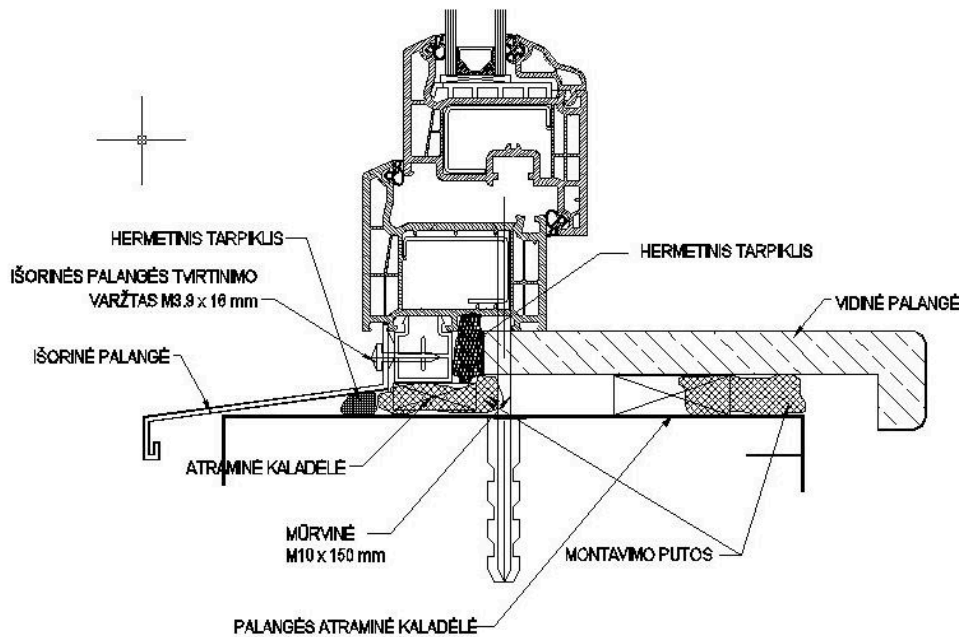

2 Brėžinys. Išorinių nuolajų ir vidinių palangių tvirtinimas prie plastikinio lango

8. Sumontuoti angokraščių apvadus

Angokrasčių apšiltinimui rekomenduotina įrengti apvadus abiejose gaminių staktų pusėse: ir išorėje ir viduje. Apvadai prie sienų gali būti priklijuojami, tvirtinami įvairiais laikikliais, o prie medienos gaminių prikalmi. Gaminių išorėje rekomenduotina naudoti apvadus turinčius oro kameras.

9. Nuvalyti paviršius

Nuo visų paviršių būtina nuvalyti dulkes ir kitus nešvarumus. Negilius paviršinius įbrėžimus galima apdoroti specialiais tirpikliais-poliroliais. Dėl jų įsigijimo ir naudojimo kreipkitės Gamintojo įmonėje (ar pas įgaliotus atstovus). Stiklus valykite vandeniu arba buitinėmis stiklų valymo priemonėmis.

Kilus neaiškumams pilnas “Gaminio langų ir durų montavimo taisyklės” galite įsigyti montavimo skyriuje +370 37 40 88 73.